



INSPIRON™

SPRIEVODCA INŠTALÁCIOU
A NASTAVENÍM

Model PP19S

Poznámky, varovania a výstrahy

-  **POZNÁMKA:** POZNÁMKA uvádza dôležité informácie, ktoré umožňujú lepšie využitie počítača.
-  **VAROVANIE:** VAROVANIE naznačuje, že hrozí poškodenie hardvéru alebo strata údajov a ponúka vám spôsob, ako problému zabrániť.
-  **VÝSTRAHA:** VÝSTRAHA naznačuje riziko poškodenia majetku, zranenia osôb alebo usmrtenia.

Informácie v tejto príručke sa môžu zmeniť bez predchádzajúceho upozornenia.

© 2008-2009 Dell Inc. Všetky práva vyhradené.

Akákoľvek reprodukcia týchto materiálov bez písomného povolenia spoločnosti Dell Inc. je prísne zakázaná.

Obchodné značky použité v tomto texte: *Dell*, logo *DELL*, *Inspiron*, *YOURS IS HERE* a *DellConnect* sú obchodnými značkami spoločnosti Dell Inc.; *Intel* je registrovanou obchodnou značkou a *Atom* je obchodnou značkou spoločnosti Intel Corporation v USA a ďalších krajinách; *Microsoft*, *Windows*, *Windows Vista* a tlačidlo Štart systému *Windows Vista* sú ochrannými značkami alebo registrovanými ochrannými značkami spoločnosti Microsoft Corporation v Spojených štátoch a/alebo iných krajinách; *Bluetooth* je registrovanou ochrannou značkou spoločnosti Bluetooth SIG, Inc. a spoločnosť Dell ju používa na základe licencie; *SRS Premium Sound*, *SRS* a symbol (O) sú ochrannými značkami spoločnosti SRS Labs, Inc.

Ostatné ochranné známky a obchodné názvy sa v tejto príručke môžu používať ako odkazy na spoločnosti, ktoré si uplatňujú nárok na tieto známky a názvy ich výrobkov. Spoločnosť Dell Inc. sa zrieka akéhokoľvek vlastníckeho nároku na iné, než jej vlastné obchodné značky a obchodné názvy.

Obsah

Inštalácia a nastavenie vášho laptopu Inspiron™	5	Používanie laptopu Inspiron™	15
Skôr, ako svoj počítač nainštalujete a nastavíte	5	Prvky na pravej strane	15
Pripojte sieťový adaptér.	6	Prvky na ľavej strane	17
Pripojte sieťový kábel (voliteľné)	7	Prvky na skrinke počítača a klávesnici	19
Stlačte hlavný vypínač.	8	Posunky na dotykovom paneli	21
Povoľte alebo zakážete bezdrôtovú sieť (voliteľné)	9	Nastavenie citlivosti dotykového panelu	23
Inštalácia systému Ubuntu®	10	Funkcie displeja	24
Inštalácia systému Microsoft® Windows®	10	Vybratie a výmena batérie	25
Pripojenie na Internet (voliteľné)	10	Softvérové funkcie.	26
Inštalácia televízneho prijímača (dostupnosť závisí od oblasti)	13	Riešenie problémov.	29
		Problémy so sieťou	29
		Problémy s napájaním	30
		Problémy s pamäťou	31
		Blokovanie a softvérové problémy	32

Používanie nástrojov podpory	35	Automatizovaná služba stavu objednávky	54
Stredisko technickej podpory spoločnosti Dell	35	Informácie o výrobku	54
Systémové hlásenia	36	Vrátenie položiek na záručnú opravu alebo na dobropis	55
Sprievodca riešením problémov s hardvérom	38	Skôr než zavoláte	56
Dell Diagnostics	39	Ako kontaktovať spoločnosť Dell	57
Obnovenie operačného systému	42	Vyhľadanie ďalších informácií a zdrojov	58
Obnovenie systému	42	Technické údaje	61
Použitie nástroja Dell™ PC Restore v systéme Windows XP	45	Register	69
Dell Factory Image Restore	46		
Preinštalovanie operačného systému	48		
Získanie pomoci	51		
Technická podpora a zákaznícke služby	52		
DellConnect™	53		
Online služby	53		

Inštalácia a nastavenie vášho laptopu Inspiron™

Táto časť obsahuje informácie o inštalácii a nastavení vášho laptopu Inspiron Mini 10.

Skôr, ako svoj počítač nainštalujete a nastavíte

Pri výbere miesta pre svoj počítač zabezpečte, aby ste mali ľahký prístup k napájaciemu zdroju, primerané vetranie a rovnú plochu pre jeho umiestnenie.

Obmedzenie prúdenia vzduchu okolo vášho laptopu Inspiron môže zapríčiniť jeho prehriatie. Aby ste predišli prehriatiu, na zadnej strane počítača nechajte voľný priestor aspoň 10,2 cm (4 palce) a na všetkých ostatných stranách aspoň 5,1 cm (2 palce). Zapnutý počítač nikdy neumiestňujte do uzavretého priestoru, ako je skriňa alebo zásuvka.

 **VÝSTRAHA:** Vetracie priechody nezakrývajte, nevkladajte do nich žiadne predmety a nedovoľte, aby sa v nich hromadil prach. Keď je váš počítač Dell™ zapnutý, nekladajte ho do prostredia s nedostatočným prúdením vzduchu ako napríklad do uzavretej aktovky. Obmedzenie prúdenia vzduchu môže poškodiť počítač alebo spôsobiť požiar.

 **VAROVANIE:** Umiestnenie alebo navrhnutie ťažkých alebo ostrých predmetov na počítač môže spôsobiť jeho trvalé poškodenie.

Pripojte sieťový adaptér

Pripojte sieťový adaptér k počítaču a potom ho zastrčte do elektrickej zásuvky v stene.

⚠ VÝSTRAHA: Sieťový adaptér funguje s elektrickými zásuvkami na celom svete. Elektrické zásuvky a rozvodky sa však v rôznych krajinách líšia.

Použitie nekompatibilného kábla alebo nevhodné pripojenie kábla na elektrickú rozvodku alebo zásuvku môže spôsobiť požiar alebo trvalé poškodenie počítača.

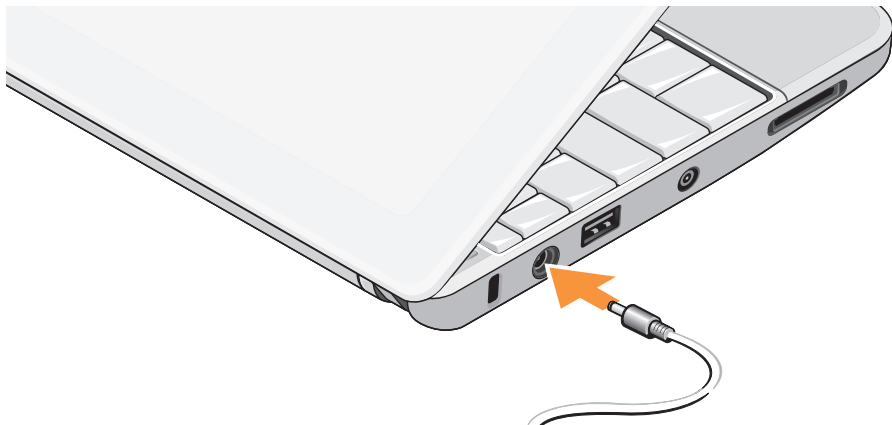

Pripojte sieťový kábel (voliteľné)

Ak sa chcete pripojiť na káblovú sieť, zapojte sieťový kábel.



Stlačte hlavný vypínač



Povoľte alebo zakážte bezdrôtovú sieť (voliteľné)

Ako aktivovať bezdrôtovú komunikáciu:

1. Zapnite svoj počítač.
2. Kliknite dvakrát na ikonu  v systémovej oblasti alebo stlačte kláves <F2>.

Objaví sa dialógové okno **Wireless Enable/Disable** (Povolenie/zakázanie bezdrôtovej siete).

3. Vyberte možnosti, ktoré chcete povoliť:
 - **Enable Bluetooth** (Povoliť Bluetooth)
 - **Enable Wireless LAN/WiMax** (Povoliť bezdrôtovú LAN/WiMax)
 - **Enable Wireless WAN/GPS** (Povoliť bezdrôtovú WAN/GPS)

4. Kliknite na tlačidlo **OK**.

Ako vypnúť bezdrôtovú komunikáciu:

1. Kliknite dvakrát na ikonu  v systémovej oblasti alebo stlačte kláves <F2>.

Objaví sa dialógové okno **Wireless Enable/Disable** (Povolenie/zakázanie bezdrôtovej siete).

2. Zrušte možnosti, ktoré chcete vypnúť:
 - **Enable Bluetooth** (Povoliť Bluetooth)
 - **Enable Wireless LAN/WiMax** (Povoliť bezdrôtovú LAN/WiMax)
 - **Enable Wireless WAN/GPS** (Povoliť bezdrôtovú WAN/GPS)

3. Kliknite na tlačidlo **OK**.

 **POZNÁMKA:** Podľa konfigurácie vášho počítača je možné, že sa možnosť WiMax neobjaví.

Inštalácia systému Ubuntu®

Na váš počítač je nainštalovaný operačný systém Ubuntu, ak ste si želali Ubuntu počas objednávky svojho počítača. Ďalšie informácie o tomto operačnom systéme nájdete v príručke *Stručná úvodná príručka Ubuntu*, ktorá tvorí súčasť dodávky.

Inštalácia systému Microsoft® Windows®

Na váš počítač je nainštalovaný operačný systém Microsoft Windows, ak ste si želali Windows počas objednávky svojho počítača. Pri prvom nastavení systému Windows sa pridržujte pokynov na obrazovke. Tieto kroky sú povinné a ich vykonanie môže trvať do 15 minút. Obrazovky vás prevedú niekoľkými postupmi včítane súhlasu s licenčnými podmienkami, nastavenia preferencií a nastavenia pripojenia k Internetu.

 **VAROVANIE:** Neprerušujte proces nastavenia operačného systému. Ak by ste tak urobili, váš počítač sa môže stať nepoužiteľný.

Pripojenie na Internet (voliteľné)

 **POZNÁMKA:** Poskytovatelia internetových služieb a ich ponuky sa v jednotlivých krajinách odlišujú.

Ak sa chcete pripojiť na internet, budete potrebovať externý modem alebo pripojenie na sieť a poskytovateľa internetových služieb (ISP).

Nastavenie káblového pripojenia na Internet

Ak používate telefonické pripojenie, pripojte telefónnu linku k externému USB modemu (voliteľnému) a k telefónnej zásuvke na stene skôr, než nastavíte svoje pripojenie na internet. Ak ste pripojení pomocou DSL alebo káblového/satelitného modemu, informácie o nastavení získate od ISP alebo mobilnej telefónnej služby.

Nastavenie bezdrôtového pripojenia

Pred tým, ako budete môcť použiť bezdrôtové pripojenie na Internet, musíte sa pripojiť k svojmu bezdrôtovému smerovaču. Nastavenie pripojenia k bezdrôtovému smerovaču:

1. Uistite sa, že bezdrôtová komunikácia je povolená vo vašom počítači (pozri „Povoľte alebo zakážete bezdrôtovú sieť (voliteľné)“ na strane 9).
2. Uložte a zatvorte všetky otvorené súbory a ukončíte všetky otvorené programy.
3. Kliknite na tlačidlo Štart a potom na položku **Pripojenie**.
4. Pre dokončenie nastavenia postupujte podľa pokynov na obrazovke.

Nastavenie pripojenia na internet

Ako nastaviť pripojenie na Internet prostredníctvom odkazu na pracovnej ploche, ktorý poskytol ISP:

1. Uložte a zatvorte všetky otvorené súbory a ukončíte všetky otvorené programy.
2. Dvakrát kliknite na ikonu ISP na pracovnej ploche operačného systému Microsoft Windows.
3. Pre dokončenie nastavenia postupujte podľa pokynov na obrazovke.

Ak na pracovnej ploche nemáte ikonu ISP alebo chcete nastaviť pripojenie na Internet cez iného ISP, vykonajte kroky uvedené v nasledujúcej časti.

 **POZNÁMKA:** Ak sa nemôžete pripojiť na Internet, ale v minulosti sa vám to úspešne podarilo, je možné, že váš ISP má výpadok. Kontaktujte svojho ISP a overte si stav služieb, alebo sa opäť pokúste pripojiť neskôr.

 **POZNÁMKA:** Informácie o svojom ISP majte poruke. Ak nemáte ISP, **Sprievodca pripojením na internet** vám pomôže získať ISP.

Windows Vista®

1. Uložte a zatvorte všetky otvorené súbory a ukončíte všetky otvorené programy.
2. Kliknite na **Štart**  → **Ovládací panel**.
3. V časti **Sieť a internet** kliknite na **Pripojiť sa na Internet**.
Zobrazí sa okno **Pripojiť sa na Internet**.
4. V závislosti od toho, ako sa chcete pripojiť, kliknite buď na **Širokopásmové (PPPoE)** alebo na **Vytáčanie**:
 - a. Ak chcete používať DSL, satelitný modem, káblový TV modem alebo technológiu bezdrôtového pripojenia Bluetooth®, zvolte **Širokopásmové**.
 - b. Ak chcete používať voliteľný telefónny modem USB alebo ISDN, zvolte **Vytáčanie**.

 **POZNÁMKA:** Ak neviete, ktorý typ pripojenia si máte zvoliť, kliknite na položku **Poradiť pri výbere** alebo sa obráťte na svojho ISP.

5. Pri dokončení nastavenia postupujte podľa pokynov na obrazovke a použite informácie o nastavení, ktoré vám poskytol váš ISP.

Windows XP

1. Uložte a zatvorte všetky otvorené súbory a ukončíte všetky otvorené programy.
2. Kliknite na položky **Štart** → **Ovládací panel**.
3. Zvoľte **Sieťové a internetové pripojenia a Vytvoriť alebo zmeniť internetové pripojenie**.
Zobrazí sa okno **Internetové vlastnosti**.
4. Kliknite na **Nastavenie**.
Objaví sa **Sprievodca novým pripojením**.

5. Kliknite na **Pripojenie** na Internet.

6. V ďalšom okne vyberte vhodnú možnosť:

– Ak nemáte ISP a chcete si ho zvoliť, kliknite na **Vybrať zo zoznamu poskytovateľov internetových služieb (ISP)**.

– Ak ste už dostali informácie o inštalácii od ISP, ale nedostali ste inštalačné CD, kliknite na možnosť **Pripojenie nastaviť manuálne**.

– Ak máte CD, kliknite na **Použiť CD, ktoré som dostal od ISP**.

7. Kliknite na položku **Ďalej**.

Ak ste si zvolili Pripojenie nastaviť manuálne, prejdite ku kroku 6. V opačnom prípade sa pri dokončení nastavenia pridriavajte pokynov na obrazovke.

 **POZNÁMKA:** Ak nevíete, ktorý typ pripojenia máte zvoliť, kontaktuje vášho ISP.

8. Zvoľte si príslušnú možnosť v bode **Ako sa chcete pripojiť na internet?** a kliknite na **Ďalej**.

9. Pri dokončení inštalácie postupujte podľa informácií o inštalácii, ktoré vám poskytol váš ISP.

Inštalácia televízneho prijímača (dostupnosť závisí od oblasti)

Televízny prijímač môžete nastaviť pomocou aplikácie PowerCinema.

Prvé nastavenie televízneho prijímača:

1. Kliknite na ikonu PowerCinema v ponuke **Štart** → **Všetky programy**.
2. Zvoľte **Hlavné menu** → **Zábava** → **Live TV** a postupujte podľa pokynov na obrazovke.

Prekonfigurovanie nastavení televízneho prijímača:





1. Kliknite na ikonu PowerCinema v ponuke **Štart**→ **Všetky programy**.
2. Zvoľte **Hlavné menu**→ **Zábava**→ **Live TV**.
3. V riadiacej ponuke kliknite na bod **Advanced** (Špeciálny).
4. Vyberte **Settings** (Nastavenia).
5. Kliknite na **Run Setup Wizard** (Spustiť sprievodcu inštaláciou) a postupujte podľa pokynov na obrazovke.

Používanie laptopu Inspiron™

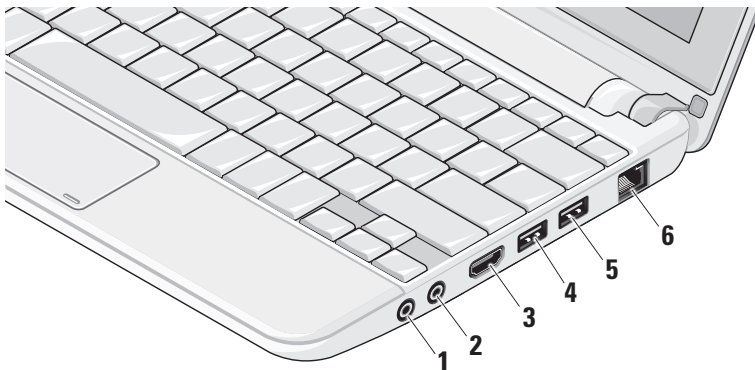
Váš Inspiron Mini 10 má rôzne indikátory a tlačidlá, ktoré poskytujú informácie a umožňujú vám vykonávať najbežnejšie úlohy. Konektory vášho počítača vám umožnia pripojenie rôznych zariadení.

Prvky na pravej strane



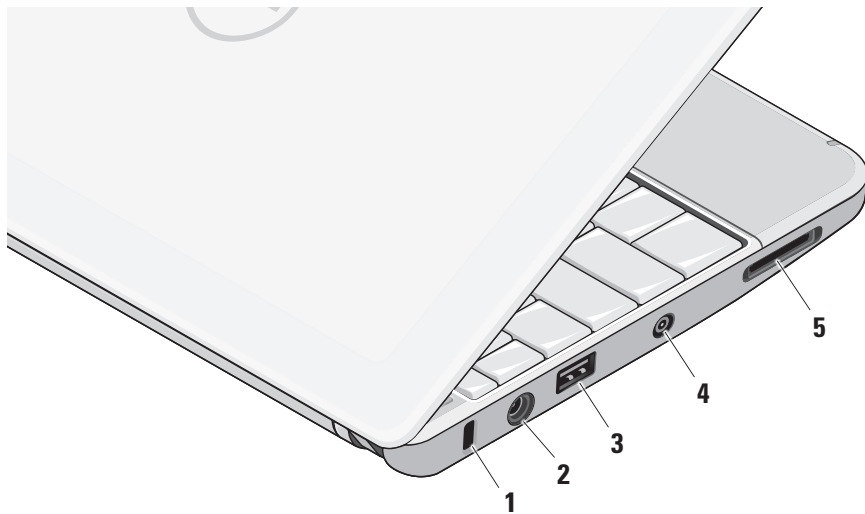

-  **1 Audio výstup/slúchadlový konektor** – pripája sa k jednému páru slúchadiel alebo vysiela audio signál k reproduktorom alebo zvukovému systému s napájaním.
-  **2 Audio vstup/mikrofónový konektor** – pripája sa k mikrofónu alebo vstupnému signálu pre použitie v audio programoch.
-  **3 Zásuvka HDMI** – na pripojenie signálov audio 5.1 a video do TV.
 **POZNÁMKA:** Keď sa používa s monitorom, spracováva sa iba videesignál.
-  **4 USB 2.0 zásuvka** – pripája USB zariadenie, ako myš, klávesnicu, tlačiareň, externú diskovú jednotku alebo prehrávač MP3.
-  **5 Konektor Power USB** – pripojenie pre zariadenia USB, ktoré potrebujú viac energie. Tento port podporuje záťaž až do 2 A.
-  **6 Sieťová zásuvka** – na pripojenie počítača k sieti alebo širokopásmovému zariadeniu, ak používate prístup k sieti po kábli.

Prvky na ľavej strane



- 1 Zásuvka bezpečnostného kábla –** pripája k počítaču komerčne dostupné zabezpečovacie zariadenia proti krádeži.

 **POZNÁMKA:** Pred zakúpením bezpečnostného zariadenia proti krádeži sa presvedčte o tom, či je zariadenie kompatibilné s otvorom bezpečnostného kábla na vašom počítači.

-  **Konektor napájacieho adaptéra –** na pripojenie adaptéra na napájanie počítača a nabíjanie batérie.

-  **Zásuvka USB 2.0 –** slúži na pripojenie USB zariadení, ako sú myš, klávesnica, tlačiareň, externá disková jednotka alebo prehrávač MP3.

- 4 Anténa v konektore (na podporovaných modeloch) –** pripája externú anténu cez konektor MCX pre pozeranie programov cez televíznu kartu (voliteľná). Ďalšie informácie o inštalácii televíznej karty pozrite „Inštalácia televízneho prijímača (dostupnosť závisí od oblasti)“ na strane 13.

-  **Čítačka pamäťových kariet 3 v 1 –** poskytuje rýchly a pohodlný spôsob prezerania a zdieľania digitálnych fotografií, hudby, videí a dokumentov uložených na nasledujúcich digitálnych pamäťových kartách:

- Pamäťová karta Secure Digital (SD)
- Karta Secure Digital High Capacity (SDHC)
- Multimedia Card (MMC)
- Memory Stick
- Memory Stick PRO

Prvky na skrinke počítača a klávesnici

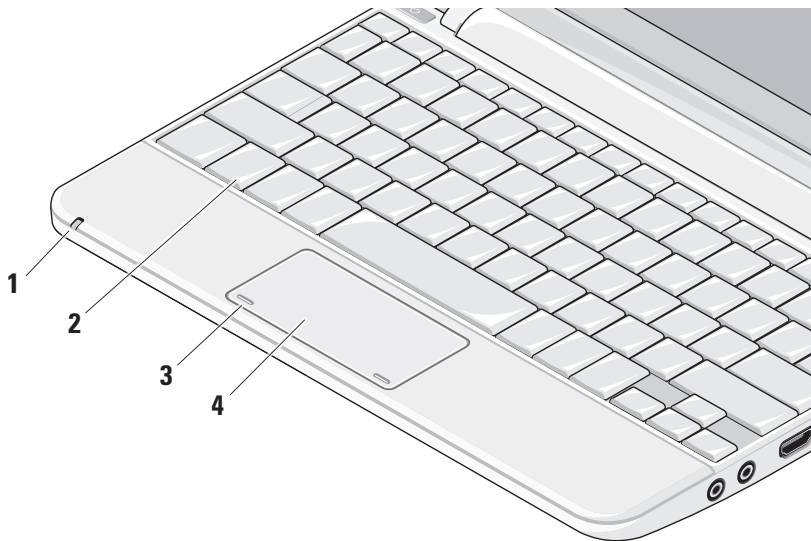

1 Kontrolka napájania/batérie – svieti neprerušovane alebo bliká, čím indikuje stav nabitia batérie. Kontrolka indikuje nasledujúce stavy počas nabíjania alebo používania počítača s:

napájacím adaptérom

- Neprerušované biele svetlo: počítač je zapnutý a batéria sa nabíja.
- Blikajúce biele svetlo: počítač je v pohotovostnom režime.
- Nesvieti: počítač je vypnutý a batéria je primerane nabitá.

batériou

- Neprerušované biele svetlo: počítač je zapnutý.
- Blikajúce biele svetlo: počítač je v pohotovostnom režime.
- Bliká oranžová: batéria je málo nabitá. Pripojte počítač k sieťovému adaptéru, aby sa batéria nabila.
- Nesvieti: počítač je vypnutý.

2 Klávesnica – nastavenia tejto klávesnice sa môžu prispôbiť určitej osobe pomocou utility pre systémové nastavenie.

3 Tlačidlá dotykového panelu – poskytujú funkcie ľavého a pravého kliknutia ako na myši.

4 Dotykový panel – poskytuje funkcie myši. Podporuje funkcie **Posúvanie**, **Listovanie**, **Lupa**, **Otáčanie** a **Pracovná plocha**. Ďalšie informácie nájdete v časti „Posunky na dotykovom paneli“ na strane 21.

Posunky na dotykovom paneli

Rolovanie

Umožní rolovať obsah okna. Do skupiny funkcií rolovania patrí:

Posúvanie – umožní posúvať výrez na vybratom objekte, ak nie je viditeľný celý.

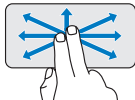

Vybratým objektom pohybujte tak, že posúvate dva prsty do želaného smeru.

Automatické rolovanie vertikálne – umožní rolovať nahor alebo nadol v aktívnom okne.

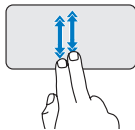

Automatické vertikálne rolovanie aktivujete švihnutím dvoch prstov nahor alebo nadol.

Automatické rolovanie zastavíte ťuknutím na dotykový panel.

Automatické rolovanie horizontálne – umožní rolovať doprava alebo doľava v aktívnom okne.

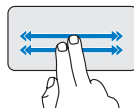

Automatické horizontálne rolovanie aktivujete švihnutím dvoch prstov doprava alebo doľava.

Automatické rolovanie zastavíte ťuknutím na dotykový panel.

Listovanie

Umožní listovať v obsahu dopredu alebo dozadu podľa smeru listovania.

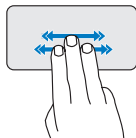

Obsah okna prelistujete tak, že rýchlo posuniete tri prsty do želaného smeru.

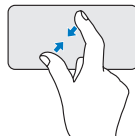

Zmenšenie: Pohybom dvomi prstami smerom k sebe zúžite zobrazenú oblasť v aktívnom okne.

Lupa

Umožní zväčšenie alebo zmenšenie obsahu obrazovky. Medzi funkcie lupy patrí:

Štipnutie – umožní zväčšiť alebo zmenšiť obraz pohybom dvoch prstov smerom k sebe alebo od seba.

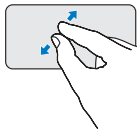

Zväčšenie: Pohybom dvomi prstami smerom od seba rozšírite zobrazenú oblasť v aktívnom okne.

Otáčanie

Umožní otočenie aktívneho obsahu obrazovky. Medzi funkcie otáčania patrí:

Otočenie – umožní otočiť aktívny obsah v 90 krokoch použitím dvoch prstov, pričom jeden prst zostane na mieste a druhý sa točí.



Palec držte na mieste a ukazovákom pohybujte po oblúku doprava alebo doľava, vybraná položka sa otočí o 90 stupňov doprava alebo doľava.

Pracovná plocha

Umožní minimalizovať všetky otvorené okná, čím sa objaví pracovná plocha.

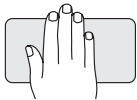

Položte svoju dlaň na dotykový panel v akomkoľvek smere a krátko ju podržte.

Nastavenie citlivosti dotykového panelu

Funkcia sledovania dlane umožní nastaviť citlivosť dotykového panelu a je užitočná, ak chcete zabrániť nechcenému pohybu kurzora počas písania.

Ako nastaviť citlivosť dotykového panelu:

1. Kliknite na položky **Štart**  → **Ovládací panel** → **Myš** a vyberte záložku **Elantech**.

2. Kliknite na položku **Options...** (Možnosti...) a v okne **Elan Smart-Pad** prejdite nižšie a vyberte položku **PalmTracking** (Sledovanie dlane).
3. Posunutím posuvníka **PalmTracking Sensitivity** (Citlivosť sledovania dlane) zvýšte alebo znížte citlivosť dotykového panelu.

Funkcie displeja

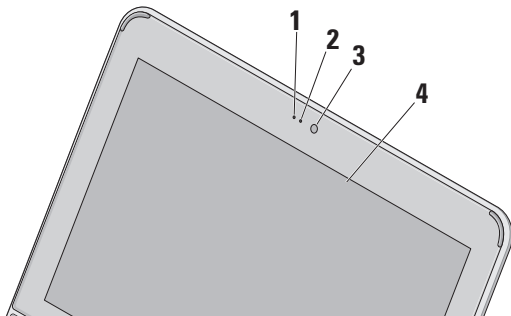

1 Mikrofón – poskytuje kvalitný zvuk pre hlasový rozhovor alebo záznam hlasu.

2 Indikátor činnosti kamery – indikuje, či je kamera zapnutá alebo vypnutá.

3 Kamera – vstavaná kamera na videozáznam, telekonferencie a rozhovor.

4 Displej – typ vášho displeja môže závisieť od vášho výberu pri kúpe počítača. Viac informácií o displejoch nájdete v *Technologickej príručke spoločnosti Dell*.

Vybratie a výmena batérie

⚠ VÝSTRAHA: Použitie nekompatibilnej batérie môže zvýšiť nebezpečenstvo požiaru alebo výbuchu. S týmto počítačom by sa mala používať len batéria zakúpená od spoločnosti Dell. Nepoužívajte batérie z iných počítačov.

⚠ VÝSTRAHA: Pred demontážou batérie vypnite počítač a odpojte vonkajšie káble (včítane sieťového adaptéra).

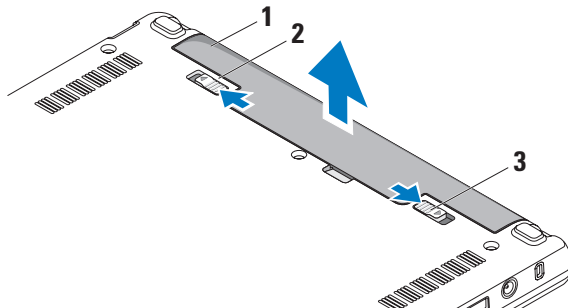

- 1 batéria
- 2 západka na uvoľnenie batérie
- 3 západka na zaistenie batérie

Ako vybrať batériu:

1. Vypnite počítač a prevráťte ho.
2. Zasuňte západku batérie až kým batéria kliknutím nezapadne na svoje miesto.
3. Odsuňte západku batérie do odomknutej polohy.
4. Batériu vytiahnite nahor a von zo šachty pre batérie.

Pri opätovnom vkladaní batérie ju zasúvajte do šachty až dovtedy, kým kliknutím nezapadne na svoje miesto. Potom posuňte západku batérie do zamknutej polohy.

Softvérové funkcie

 **POZNÁMKA:** Ďalšie informácie o funkciách popísaných v tejto časti nájdete v *Technologickej príručke Dell* na vašom pevnom disku alebo vo webovom sídle technickej podpory **support.dell.com**.

Produktivita a komunikácia

Svoj počítač môžete používať na tvorbu prezentácií, brožúr, pohľadníc, letákov a tabuliek podľa toho, aké aplikácie máte nainštalované na svojom počítači. Skontrolujte si svoju objednávku softvéru nainštalovaného na počítači.

Po pripojení na Internet môžete pristupovať na webové stránky, nastaviť e-mailový účet, odosielať a sťahovať súbory atď.

Zábava a multimédia

Na svojom počítači môžete sledovať videá, hrať hry, počúvať hudbu a stanice internetového rádia.

Prispôsobenie pracovnej plochy

Svoju pracovnú plochu si môžete prispôbiť zmenou vzhľadu, rozlíšenia, tapety, šetriča obrazovky atď.

Windows Vista

1. Pravým tlačidlom myši kliknite na voľné miesto na pracovnej ploche a otvorte okno s vlastnosťami obrazovky.
2. Kliknite na **Prispôbiť**. Otvorí sa okno **Prispôbenie vzhľadu a zvukov**, kde sa dozviete viac o možnostiach prispôbenia.

Windows XP

1. Pravým tlačidlom myši kliknite na voľné miesto na pracovnej ploche a otvorte okno s vlastnosťami obrazovky.
2. Kliknite na **Vlastnosti**, aby ste si otvorili okno **Vlastnosti displeja** a dozvedeli sa viac o možnostiach prispôbenia.

Prispôbenie vašich nastavení spotreby energie

Na nakonfigurovanie nastavení spotreby energie môžete použiť možnosti napájania vo vašom operačnom systéme. Windows poskytuje tri predvolené možnosti:

- **Vyvážená** — Táto možnosť poskytuje plný výkon, keď ho potrebujete, a šetrí energiu počas doby nečinnosti.
- **Šetrič energie** — Táto alternatíva energetickej spotreby šetrí spotrebu elektriny na vašom počítači znížením výkonnosti systému, aby sa maximalizovala životnosť vášho počítača a znížilo množstvo elektriny, spotrebovanej vaším počítačom po celú dobu jeho existencie.
- **Vysoký výkon** — Táto možnosť poskytuje najvyššiu úroveň výkonu počítača tým, že rýchlosť procesora sa prispôbuje vašej činnosti a maximalizuje sa výkon systému.

Zálohovanie vašich dát

Odporúča sa, aby ste v pravidelných intervaloch záložovali súbory a priečinky vo vašom počítači. Ako zálohovať súbory:

Windows Vista

1. Kliknite na položku **Štart**  → **Ovládací panel** → **System a údržba** → **Centrum privítania** → **Prenos súborov a nastavení**.
2. Kliknite na **Zálohovať súbory** alebo **Zálohovať počítač**.
3. V dialógovom okne **Ovládanie používateľského konta** kliknite na **Pokračovať** a postupujte podľa pokynov sprievodcu **Zálohovanie súborov**.

Windows XP

1. Kliknite na položku **Štart** → **Všetky programy** → **Príslušenstvo** → **Systemové nástroje** → **Zálohovanie**.
2. Postupujte podľa návodu v sprievodcovi **Zálohovanie súborov**.

Riešenie problémov

⚠ VÝSTRAHA: Kryt počítača môže demontovať len zaškolený servisný personál. Pre pokyny k náročnejším opravám pozri *Servisnú príručku* na webovej stránke technickej podpory spoločnosti Dell na adrese support.dell.com.

Problémy so sieťou

Bezdrôtové pripojenia

Ak dôjde k prerušeniu bezdrôtového pripojenia na sieť

Bezdrôtový smerovač je vypnutý alebo bezdrôtový smerovač bol zablokovaný na počítači.

- Skontrolujte bezdrôtový smerovač, či je napájaný a pripojený na váš dátový zdroj (káblový modem alebo sieťový rozbočovač).

- Príčinou blokovania alebo prerušovania vášho bezdrôtového pripojenia môže byť rušenie. Pokúste sa počítač posunúť bližšie k vášmu bezdrôtovému smerovaču.
- Obnovte spojenie s bezdrôtovým smerovačom:
 - a. Uistite sa, že bezdrôtová komunikácia je povolená vo vašom počítači (pozri „Povoľte alebo zakážte bezdrôtovú sieť (voliteľné)“ na strane 9).
 - b. Uložte a zatvorte všetky otvorené súbory a ukončíte všetky otvorené programy.
 - c. Kliknite na tlačidlo Štart a potom na položku **Pripojenie**.
 - d. Pre dokončenie nastavenia postupujte podľa pokynov na obrazovke.

Drôtové pripojenia

Ak sa pripojenie k sieti prerušilo — sieťový kábel je uvoľnený alebo poškodený.

- Skontrolujte kábel, aby ste sa presvedčili, či je pripojený a nepoškodený.

Svetelná kontrolka integrity pripojenia na integrovanej sieťovej zásuvke vám umožňuje overiť si, či je pripojenie funkčné a informuje o stave:

- Zelená — spojenie medzi 10 Mb/s sieťou a počítačom je dobré.
- Oranžová — spojenie medzi sieťou 100 Mb/s a počítačom je dobré.
- Vypnutá — počítač nezistil fyzické pripojenie k sieti.

 **POZNÁMKA:** Svetelná kontrolka integrity pripojenia na sieťovej zásuvke informuje len o pripojení káblom. Kontrolka integrity spojenia neinformuje o stave bezdrôtových pripojení.

Problémy s napájaním

Ak kontrolka napájania nesvieti — počítač je buď vypnutý alebo nie je napájaný.

- Ak je počítač zapojený do rozvodky, ubezpečte sa, či je rozvodka zapojená do elektrickej zásuvky a či je zapnutá. Vynechajte zariadenia na ochranu napätia, rozvodky a elektrické predlžovacie káble, aby ste si overili, či sa počítač správne zapne.
- Testovaním pomocou iného zariadenia (napr. lampou) overte, či elektrická prípojka funguje.
- Skontrolujte pripojenie kábla sieťového adaptéra. Ak je sieťový adaptér vybavený svetelnou kontrolkou, skontrolujte, či kontrolka na adaptéri svieti.

Ak kontrolka nepretržite svieti bielym svetlom a počítač nereaguje — je možné, že displej nereaguje. Stlačte spínač napájania, kým sa počítač nevypne a potom ho opäť zapnite.

Ak kontrolka napájania bliká bielym svetlom — počítač je v pohotovostnom režime. Stlačte kláves na klávesnici, pohnite kurzorom pomocou dotykového panelu alebo pripojenou myšou, alebo stlačte spínač napájania na obnovenie normálnej činnosti.

Ak kontrolka napájania bliká oranžovou farbou — je možné, že zariadenie má poruchu alebo batéria je slabo nabitá.

- Ak počítač prijíma elektrickú energiu, tak zariadenie môže mať poruchu alebo je nesprávne nainštalované.
- Ak je batéria slabo nabitá, pripojte počítač k sieťovému adaptéru.

Ak zaznamenáte poruchy, ktoré prekážajú príjmu vo vašom počítači — nežiaduci signál vytvára interferenciu, ktorá prerušuje alebo blokuje iné signály. Niektoré možné príčiny interferencie sú:

- Predlžovacie káble napájania, klávesnice a myši.

- Príveľa zariadení pripojených na elektrickej rozvodke.
- Viacero rozvodiek zapojených do tej istej elektrickej zásuvky.

Problémy s pamäťou

Ak sa zobrazí hlásenie o nedostatku pamäti —

- Uložte a zatvorte všetky otvorené súbory a zatvorte všetky otvorené programy, ktoré nepoužívate a zistite, či to vyrieši daný problém.
- V dokumentácii k softvéru si prečítajte časť o minimálnych požiadavkách na pamäť. Ak je to potrebné, nainštalujte ďalšiu pamäť (pozri *Servisnú príručku* na webovej stránke technickej podpory Dell support.dell.com).

Ak sa vyskytujú iné problémy s pamäťou —

- Skontrolujte, či je pamäťový modul kompatibilný s vaším počítačom. Váš počítač podporuje pamäť DDR2. Viac informácií o type pamäte podporovanej vaším počítačom nájdete v časti „Technické údaje“ na strane 61.
- Opätovne nasadte pamäťové moduly (pozri *Servisnú príručku* na webovej stránke technickej podpory Dell support.dell.com).
- Spustite diagnostickú pomôcku Dell Diagnostics (pozri „Dell Diagnostics“ na strane 39).

Blokovanie a softvérové problémy

Ak počítač neštartuje — presvedčte sa, či je sieťový kábel pevne pripojený k počítaču a k elektrickej zásuvke.

Ak niektorý program prestane reagovať — ukončíte daný program:

1. Stlačte súčasne klávesy <Ctrl><Shift><Esc>.
2. Kliknite na položku **Aplikácie**.
3. Kliknite na program, ktorý prestal reagovať.
4. Kliknite na pokyn **Ukončiť úlohu**.

Ak nejaký program opakovane padá — prečítajte si dokumentáciu softvéru. Ak je to potrebné, program najprv odinštalujte a potom nanovo nainštalujte.

 **POZNÁMKA:** Softvér zvyčajne obsahuje pokyny pre inštaláciu v dokumentácii alebo na nosiči (CD alebo DVD).

 **POZNÁMKA:** Váš počítač môže, alebo nemusí mať optickú jednotku. Pre vykonanie postupov, ktoré sa týkajú médií, použite externú optickú jednotku alebo akékoľvek externé pamäťové zariadenie.

Ak počítač prestane reagovať alebo sa zobrazí modrá obrazovka —

△ **VAROVANIE:** Ak operačný systém nedokáže vypnúť, môžete stratiť dáta.

Ak po stlačení klávesu na klávesnici alebo po pohybe myšou nenastane reakcia, stlačte hlavný spínač na dobu min. 8 až 10 sekúnd (až kým sa počítač nevypne) a potom počítač reštartujte.

Ak je program určený pre starší operačný systém Microsoft® Windows® —

Spustite Sprievodcu kompatibilitou programu. Sprievodca kompatibilitou programu nakonfiguruje program, aby sa dal spustiť v prostredí, ktoré sa podobá prostrediu operačného systému, odlišného od Windows Vista/Windows XP.

Windows Vista

1. Kliknite na položku **Štart**  → **Ovládací panel** → **Programy** → **Použiť starší program s touto verziou systému Windows**. Na uvítacej obrazovke kliknite na položku **Ďalej**.
2. Postupujte podľa pokynov na obrazovke.

Windows XP

1. Kliknite na položku **Štart** → **Všetky programy** → **Príslušenstvo** → **Sprievodca kompatibilitou programov**.
2. Na uvítacej obrazovke kliknite na položku **Ďalej**.
3. Postupujte podľa pokynov na obrazovke.

Ak máte iné softvérové problémy —

- Svoje súbory okamžite zálohujte.
- Antivírusovým skenovacím programom skontrolujte pevný disk alebo disky CD.
- Uložte a zatvorte všetky otvorené súbory alebo programy a vypnite počítač cez ponuku **Štart**.

Riešenie problémov

- Skontrolujte dokumentáciu k softvéru alebo kontaktujte výrobcu softvéru, ktorý vám poskytne informácie týkajúce sa odstraňovania porúch:
 - Skontrolujte, či je program kompatibilný s operačným systémom, ktorý je na počítači nainštalovaný.
 - Skontrolujte, či počítač spĺňa minimálne hardvérové požiadavky na používanie daného softvéru. Pozrite si informácie v dokumentácii k softvéru.
 - Skontrolujte, či je program správne nainštalovaný a nakonfigurovaný.
 - Overte, či ovládače zariadenia nie sú v konflikte s programom.
 - Ak je to potrebné, odinštalujte a nanovo nainštalujte program Stredisko technickej podpory spoločnosti Dell.
 - Pred kontaktovaním Dell si poznamenajte každé chybové hlásenie zobrazené počas odstraňovania chýb.

Používanie nástrojov podpory

 **POZNÁMKA:** Pokyny v tejto časti sú určené pre počítače s nainštalovaným operačným systémom Windows Vista.

Stredisko technickej podpory spoločnosti Dell

Stredisko technickej podpory Dell vám pomôže vyhľadať službu, technickú podporu a informácie špecifické pre daný systém, ktoré potrebujete. Pre ďalšie informácie o **Stredisku technickej podpory Dell** a dostupných nástrojoch technickej podpory kliknite na záložku **Services** (Služby) na webovej stránke **support.dell.com**.

Aplikáciu spustíte kliknutím na ikonu  na lište s úlohami. Na domácej stránke sú nasledujúce odkazy:

- Self Help (Svojpomoc – odstraňovanie porúch, bezpečnosť, výkon systému, sieť/internet, zálohovanie/obnova dát a operačný systém Windows Vista)
- Alerts (Upozornenia – upozornenia technickej podpory týkajúce sa vášho počítača)
- Assistance from Dell (Pomoc od spoločnosti Dell – technická podpora prostredníctvom DellConnect™, služby zákazníkom, školenia a príručky, služba How-To Help prostredníctvom Dell on Call a skenovanie on-line pomocou PCCheckUp)
- About Your System (O vašom systéme – dokumentácia k systému, informácie o záruke, informácie o systéme, aktualizácie a príslušenstvo)

Používanie nástrojov podpory

Vo vrchnej časti domácej stránky **Strediska technickej podpory Dell** sa zobrazí číslo modelu vášho počítača spolu so servisnou visačkou a kódom expresného servisu.

Viac informácií o **Stredisku technickej podpory Dell** nájdete v *Technologickej príručke Dell* na vašom pevnom disku alebo na webovej stránke technickej podpory Dell support.dell.com.

Systémové hlásenia

Ak sa na počítači vyskytne problém alebo chyba, počítač môže zobrazit' systémové hlásenie, ktoré vám pomôže určiť príčinu a postup, potrebný na riešenie daného problému.

 **POZNÁMKA:** Ak hlásenie, ktoré ste dostali, nie je uvedené medzi nasledujúcimi príkladmi, pozrite si buď dokumentáciu operačného systému alebo dokumentáciu programu, ktorý bol spustený, keď sa hlásenie

zobrazilo. Prípadne si pozrite *Technologickú príručku Dell* inštalovanú na vašom pevnom disku alebo na webovej stránke technickej podpory Dell support.dell.com.

Alert! [Výstraha!] Previous attempts at booting this system have failed at checkpoint (nnnn). [Predchádzajúce pokusy pri zavádzaní tohto systému zlyhali pri kontrolnom bode (nnnn).] For help in resolving this problem, please note this checkpoint and contact Dell Technical Support. [Pre pomoc pri riešení tohto problému si poznamenajte tento kontrolný bod a kontaktuje technickú podporu Dell] — počítač zlyhal pri zavádzacom programe v troch po sebe nasledujúcich prípadoch pre rovnakú chybu; pozri „Ako kontaktovať spoločnosť Dell“ na strane 57 pre získanie pomoci.

CMOS checksum error [chyba kontrolného súčtu CMOS] — možné zlyhanie základnej dosky alebo značné vybitie batérie RTC. Vymeňte batériu. (Pozrite si *Technologickú príručku spoločnosti Dell* na svojom pevnom disku alebo na webovej stránke technickej podpory Dell **support.dell.com** alebo pozrite časť „Ako kontaktovať spoločnosť Dell“ na strane 57 pre pomoc.

Hard-disk (HDD) drive failure [Zlyhanie jednotky pevného disku] — pravdepodobná porucha jednotky pevného disku počas POST; pozrite časť „Ako kontaktovať spoločnosť Dell“ na strane 57, pre pomoc.

Hard-disk (HDD) drive read failure [Zlyhanie čítania z jednotky pevného disku] — pravdepodobná porucha jednotky pevného disku počas testu zavádzania z HDD; pozrite časť „Ako kontaktovať spoločnosť Dell“ na strane 57, pre pomoc.

Keyboard failure [Chyba klávesnice] — chyba klávesnice alebo uvoľnený kábel.

No boot device available [Nie je k dispozícii zavádzacie zariadenie] — na pevnom disku nie je zavádzacia oblasť, alebo je uvoľnená prípojka pevného disku, alebo nie je k dispozícii zavádzacie zariadenie.

- Ak je vašim zavádzacím zariadením pevný disk, presvedčte sa, či sú konektor pripojený a disk je správne nainštalovaný a je vytvorená oblasť ako zavádzacie zariadenie.
- Spustíte nastavenie systému a presvedčte sa, či je informácia o zavádzacej sekvencii správna (pozrite si *Servisnú príručku* na webovej stránke technickej podpory Dell **support.dell.com**).

No timer tick interrupt [Žiadne prerušenie hodinového signálu časovača] — niektorý obvod na systémovej doske nemusí správne fungovať alebo je chybná systémová doska (pri hľadaní pomoci pozri „Ako kontaktovať spoločnosť Dell“ na strane 57 pre pomoc).

USB over current error [Chyba nadprúdu USB] — odpojte zariadenie USB. Vaše zariadenie USB si pre správnu funkciu vyžaduje vyšší príkon. Na pripojenie zariadenia USB použijete externý zdroj napájania, alebo ak je zariadenie vybavené dvomi káblami, pripojte oba.

NOTICE - Hard Drive SELF MONITORING SYSTEM has reported that a parameter has exceeded its normal operating range [OZNÁMENIE - SAMOMONITOROVACÍ SYSTÉM pevného disku nahlásil, že niektorý parameter prekročil svoj normálny rozsah činnosti]. Dell recommends that you back up your data regularly [Dell odporúča pravidelné zálohovanie dát].

A parameter out of range may or may not indicate a potential hard drive problem [Parameter mimo povolený rozsah môže, ale nemusí indikovať potenciálny problém pevného disku] — chyba technológie S.M.A.R.T, možná porucha jednotky pevného disku. Táto funkcia sa môže povoliť alebo vypnúť pri nastavení BIOS (pozri „Ako kontaktovať spoločnosť Dell“ na strane 57, pre pomoc).

Sprievodca riešením problémov s hardvérom

Ak zariadenie nebolo rozpoznané počas inštalácie operačného systému alebo je rozpoznané, ale nesprávne nakonfigurované, môžete jeho nekompatibilitu riešiť pomocou **Sprievodcu pri riešení problémov s hardvérom**.

Sprievodcu pri riešení problémov s hardvérom spustíte nasledovne:

1. Kliknite na tlačidlo Štart, potom na položku **Pomoc a technická podpora**.

2. Do vyhľadávacieho poľa napíšete `hardware troubleshooter` a stlačíte kláves <Enter>, čím spustíte vyhľadávanie.
3. Vo výsledkoch vyhľadávania zvolíte možnosť, ktorá najlepšie vystihuje problém, a vykonajte zvyšné kroky potrebné na jeho odstránenie.

Dell Diagnostics

Ak máte s vaším počítačom nejaký problém, vykonajte kontroly uvedené v časti „Blokovanie a softvérové problémy“ na strane 32 a pred kontaktovaním Dell najprv spustíte nástroj Dell Diagnostics (pozri časť „Ako kontaktovať spoločnosť Dell“ na strane 57) pre technickú pomoc.

Odporúčame vám, aby ste si tieto postupy vytlačili skôr, ako začnete.

-  **POZNÁMKA:** Dell Diagnostics funguje iba na počítačoch Dell.

-  **POZNÁMKA:** Nosič *Drivers and Utilities* je voliteľnou možnosťou a nemusí tvoriť súčasť dodávky vášho počítača.

Pozrite si informácie o konfigurácii vášho počítača a uistite sa, že zariadenie, ktoré chcete testovať, je zobrazené v nastaveniach systému a je aktívne. Pozrite si časť Nastavenie systému v *Technologickej príručke Dell*.

Spustíte nástroj Dell Diagnostics z pevnej jednotky alebo z nosiča *Drivers and Utilities*.

Spustenie Dell Diagnostics z pevného disku

Nástroj Dell Diagnostics je umiestnený v skrytom oddieli s diagnostickými pomôckami na vašom pevnom disku.

-  **POZNÁMKA:** Ak váš počítač nedokáže zobraziť obraz na obrazovke, pozrite „Ako kontaktovať spoločnosť Dell“ na strane 57.

Používanie nástrojov podpory

1. Skontrolujte, či je počítač pripojený k fungujúcej elektrickej zásuvke.
2. Zapnite (alebo reštartujte) váš počítač.
3. Keď sa zobrazí logo DELL™, ihneď stlačte kláves <F12>. V ponuke zavádzania zvolte **Diagnostics** (Diagnostika) a stlačte kláves <Enter>.

 **POZNÁMKA:** Ak čakáte prídlho a zobrazí sa logo operačného systému, vyčkajte, kým nevidíte pracovnú plochu Microsoft® Windows®. Potom vypnite počítač a pokúste sa znovu.

 **POZNÁMKA:** Ak uvidíte hlásenie, že nebola nájdená žiadna oblasť s diagnostickou pomôckou, spustíte nástroj Dell Diagnostics z nosiča *Drivers and Utilities*.

4. Na spustenie nástroja Dell Diagnostics z oblasti diagnostickej pomôcky na pevnom disku stlačte ľubovoľný kláves.

Spustenie nástroja Dell Diagnostics z nosiča Drivers and Utilities

 **POZNÁMKA:** Váš počítač môže, alebo nemusí mať optickú jednotku. Pre vykonanie postupov, ktoré sa týkajú médií, použite externú optickú jednotku alebo akékoľvek externé pamäťové zariadenie.

1. Vložte nosič *Drivers and Utilities*.
2. Vypnite a reštartujte počítač. Hneď po zobrazení loga DELL stlačte kláves <F2>.

 **POZNÁMKA:** Ak čakáte prídlho a zobrazí sa logo operačného systému, vyčkajte, kým nevidíte pracovnú plochu Microsoft® Windows®. Potom vypnite počítač a pokúste sa znovu.

-  **POZNÁMKA:** Nasledujúci krok zmení poradie zavádzania systému len jednorazovo. Počas nasledujúceho spustenia bude počítač zavádzať systém podľa zariadení definovaných v programe nastavenia systému.
3. Keď sa zobrazí zoznam zavádzacích zariadení, označte **CD/DVD/CD-RW** a stlačte kláves <Enter>.
 4. V ponuke, ktorá sa zobrazí, zvolte možnosť **Boot from CD-ROM** (Zaviesť z CD-ROM) a stlačte kláves <Enter>.
 5. Napíšte 1, čím spustíte ponuku CD a pre pokračovanie stlačte <Enter>.
 6. Z očíslovaného zoznamu zvolte položku **Run the 32 Bit Dell Diagnostics** (Spustiť 32-bitovú verziu nástroja Dell Diagnostics). Ak je v zozname uvedených niekoľko verzií, zvolte tú, ktorá sa týka vášho počítača.
 7. Keď sa objaví **Hlavná ponuka** programu Dell Diagnostics zvolte test, ktorý chcete spustiť.

Obnovenie operačného systému

Operačný systém môžete obnoviť nasledujúcimi spôsobmi:

- Obnovenie systému vráti počítač do predchádzajúceho prevádzkového stavu bez vplyvu na dátové súbory. Obnovenie systému použite ako prvé riešenie obnovy vášho operačného systému a ochrany dátových súborov.
- Nástroj Dell Factory Image Restore (Obnovenie obrazu disku z výroby Dell) vráti váš pevný disk do prevádzkového stavu, v ktorom bol, keď ste počítač zakúpili. Tento postup natrvalo zmaže všetky dáta na pevnom disku a odstráni programy, ktoré boli nainštalované po nadobudnutí počítača. Nástroj Dell Factory Image Restore použite iba vtedy, keď nástroj Obnovenie systému nedokázal problém s operačným systémom vyriešiť.

- Ak ste s počítačom dostali disk Operačný systém, môžete ho použiť na obnovu vášho operačného systému. Avšak použitie disku Operačný systém tiež vymaže všetky údaje, ktoré sú na pevnom disku. Tento disk použite len vtedy, ak Obnovenie systému problém s operačným systémom nevyrieši.

Obnovenie systému

Operačný systém Windows poskytuje možnosť obnovenia systému, ktorá vám umožňuje vrátiť počítač do predchádzajúceho prevádzkového stavu (bez vplyvu na dátové súbory) v prípade, že zmeny hardvéru, softvéru alebo iných systémových nastavení počítač uviedli do nežiaduceho prevádzkového stavu. Akékoľvek zmeny, ktoré Obnovenie systému na počítači vykoná, sú v plnom rozsahu vratné.

 **VAROVANIE:** Dátové súbory pravidelne zálohujte. Nástroj Obnovenie systému nesleduje dátové súbory, ani ich neobnovuje.

 **POZNÁMKA:** Postupy v tomto dokumente sa vzťahujú na implicitné nastavenie Windows, takže sa nemusia vzťahovať na váš počítač Dell™, ak ste ho nastavili na zobrazenie Windows Classic.

Spustenie Obnovenia systému v systéme Windows Vista

1. Kliknite na **Štart** .
2. Do poľa **Spustiť vyhľadávanie** napíšte `Obnovenie systému` a stlačte <Enter>.

 **POZNÁMKA:** Môže sa zobrazíť okno **Kontrola používateľských kont**. Ak na počítači máte práva správcu, kliknite na **Pokračovať**; v opačnom prípade sa obráťte na svojho správcu, aby požadovaný úkon vykonal.

3. Kliknite na **Ďalej** a postupujte podľa ďalších pokynov na obrazovke.

V prípade, že Obnovenie systému problém nevyrieši, poslednú obnovu systému môžete vrátiť späť.

Spustenie Obnovenia systému v systéme Windows XP

1. Kliknite na položky **Štart**→ **Všetky programy**→ **Príslušenstvo**→ **Systémové nástroje**→ **Obnovenie systému**.
2. Na uvítacej obrazovke kliknite na položku **Ďalej**.
3. Postupujte podľa pokynov na obrazovke.

Vrátenie posledného obnovenia systému v systéme Windows Vista

 **POZNÁMKA:** Skôr než počítač uvediete do predošlého prevádzkového stavu, uložte a zatvorte všetky otvorené súbory a ukončíte akékoľvek otvorené programy. Kým sa obnovenie systému neskončí, nemeňte, neotvárajte ani neodstraňujte žiadne súbory alebo programy.

1. Kliknite na **Štart** .
2. Do poľa **Spustiť vyhľadávanie** napíšte *Obnovenie systému* a stlačte <Enter>.
3. Kliknite na **Vrátiť späť posledné obnovenie** a kliknite na **Ďalej**.

Vrátenie posledného obnovenia systému v systéme Windows XP

 **POZNÁMKA:** Skôr než počítač uvediete do predošlého prevádzkového stavu, uložte a zatvorte všetky otvorené súbory a ukončíte akékoľvek otvorené programy. Kým sa obnovenie systému neskončí, nemeňte, neotvárajte ani neodstraňujte žiadne súbory alebo programy.

1. Kliknite na položky **Štart** → **Všetky programy** → **Príslušenstvo** → **Systémové nástroje** → **Obnovenie systému**.
2. Na uvítacej obrazovke kliknite na možnosť **Obnoviť predchádzajúci stav počítača** a potom kliknite na tlačidlo **Ďalší**.
3. Postupujte podľa pokynov na obrazovke.

Použitie nástroja Dell™ PC Restore v systéme Windows XP

 **VAROVANIE:** Pri použití nástroja Dell PC Restore [Obnovenie PC] sa natrvalo zmažú všetky dáta na pevnom disku a odstránia všetky programy alebo ovládače nainštalované po nadobudnutí počítača. Ak je to možné, skôr ako tieto možnosti použijete, zálohujte si dáta. PC Restore použite len vtedy, ak nástroj Obnovenie systému nevyriešil problém s operačným systémom.

 **POZNÁMKA:** Nástroje Dell PC Restore od spoločnosti Symantec a Dell Factory Image Restore nemusia byť dostupné vo všetkých krajinách alebo na určitých počítačoch.

Nástroj Dell PC Restore použite len ako posledný spôsob obnovenia operačného systému. Tieto možnosti obnovujú pevný disk do prevádzkového stavu, v akom bol, keď ste zakúpili počítač. Akékoľvek programy alebo súbory, ktoré ste pridali po nadobudnutí počítača, vrátane dátových súborov, sa natrvalo z pevného disku vymažú. Dátové súbory zahŕňajú dokumenty, tabuľky, e-mailové správy, digitálne fotografie, hudobné súbory atď. Ak je to možné, pred použitím nástroja PC Restore všetky dáta zálohujte.

Použitie nástroja PC Restore:

1. Zapnite počítač.

Počas zavádzacieho procesu sa v hornej časti obrazovky objaví modrá lišta s nápisom **www.dell.com**.

2. Hneď ako uvidíte modrý pás, stlačte <Ctrl><F11>. Ak nestihnete stlačiť <Ctrl><F11> včas, nechajte počítača dokončiť spustenie a potom ho znovu reštartujte.

 **UPOZORNENIE:** Ak nechcete pokračovať s nástrojom PC Restore, kliknite na položku **Znovu zaviesť**.

3. Kliknite na tlačidlo **Obnoviť**, potom na **Potvrdiť**.

Obnovovací proces trvá približne 6 až 10 minút.

4. Potom kliknite na tlačidlo **Dokončiť** a reštartujte počítač.

 **POZNÁMKA:** Počítač nevypínajte ručne. Kliknite na tlačidlo **Dokončiť** a nechajte počítač úplne reštartovať.

5. Po vyzvaní kliknite na tlačidlo **Áno**.

Počítač sa reštartuje. Pretože počítač bol obnovený do pôvodného prevádzkového stavu, zobrazenie okna, napr. Licenčná dohoda s koncovým používateľom je tá istá, ako keď ste po prvý raz zapli váš počítač.

6. Kliknite na položku **Ďalej**.

Objaví sa obrazovka **Obnova systému** a počítač sa reštartuje.

Po reštartovaní počítača kliknite na tlačidlo **OK**.

Dell Factory Image Restore

 **VAROVANIE:** Pri použití nástroja Dell Factory Image Restore sa natrvalo zmažú všetky dáta na pevnom disku a odstránia všetky programy alebo ovládače nainštalované po nadobudnutí počítača. Ak je to možné, pred použitím tejto možnosti si dáta zálohujte. Nástroj Dell Factory Image Restore používajte, len ak Obnovenie systému nedokázalo vyriešiť problém vášho operačného systému.

 **POZNÁMKA:** Na niektorých počítačoch alebo v niektorých krajinách nemusí byť nástroj Dell Factory Image Restore k dispozícii.

Nástroj Dell Factory Image Restore používajte len ako posledný spôsob obnovy operačného systému. Tieto možnosti obnovujú pevný disk do prevádzkového stavu, v akom bol, keď ste zakúpili počítač. Akékoľvek programy alebo súbory, ktoré ste pridali po nadobudnutí počítača, vrátane dátových súborov, sa natrvalo z pevného disku vymažú. Dátové súbory zahŕňajú dokumenty, tabuľky, e-mailové správy, digitálne fotografie, hudobné súbory atď. Ak je to možné, pred použitím nástroja Factory Image Restore všetky dáta zálohujte.

Dell Factory Image Restore

1. Zapnite počítač. Keď sa zobrazí logo Dell, niekoľkokrát stlačte kláves <F8>, čím sa dostanete do okna **Rozšírené možnosti štartu Vista**.
2. Zvoľte **Oprava vášho počítača**.
3. Zobrazí sa okno **Možnosti Obnovy systému**.

4. Zvoľte rozloženie klávesnice a kliknite na tlačidlo **Ďalej**.
5. Na prístup k možnostiam obnovy sa musíte prihlásiť ako lokálny používateľ. Kvôli prístupu k príkazovému riadku do poľa **Meno používateľa** napíšte `administrator` a potom kliknite na tlačidlo **OK**.
6. Kliknite na tlačidlo **Dell Factory Image Restore**. Zobrazí sa uvítacia obrazovka **Dell Factory Image Restore**.
 -  **POZNÁMKA:** V závislosti od vašej konfigurácie možno budete musieť zvoliť položku **Dell Factory Tools** a potom **Dell Factory Image Restore**.
7. Kliknite na položku **Ďalej**. Zobrazí sa obrazovka **Potvrdiť zmazanie dát**.
 -  **POZNÁMKA:** Ak nechcete pokračovať s nástrojom Factory Image Restore, kliknite na **Zrušiť**.

8. Začiarknutím políčka potvrdíte, že chcete pokračovať v preformátovaní pevného disku a obnovení systémového softvéru na výrobný stav a potom kliknite na **Dalej**.

Proces obnovy sa spustí a jeho dokončenie môže trvať päť alebo viac minút. Po obnovení operačného systému a vo výrobe nainštalovaných aplikácií na stav z výroby sa zobrazí hlásenie.

9. Kliknite na tlačidlo **Dokončiť**. Systém sa reštartuje.

Preinštalovanie operačného systému

Skôr než začnete

Ak sa rozhodujete opätovne nainštalovať operačný systém Windows, aby ste vyriešili problémy s novo nainštalovaným ovládačom, skúste najskôr použiť Vrátanie zmien ovládača zariadenia Windows. Ak Vrátanie ovládača zariadenia problém

nevyrieši, použite Obnovenie systému, čím váš operačný systém vrátite do stavu, v akom sa nachádzal pred inštaláciou nového ovládača zariadenia. Pozri „Obnovenie systému“ na strane 42.

VAROVANIE: Skôr než vykonáte inštaláciu, zálohujte všetky dátové súbory na hlavnom pevnom disku. Pri klasických konfiguráciách pevných diskov je hlavný pevný disk ten, ktorý počítač rozpoznáva ako prvý.

Na preinštalovanie systému Windows potrebujete tieto položky:

- Nosič *Dell Operating System*
- Nosič *Dell Drivers and Utilities*

 **POZNÁMKA:** Nosič *Drivers and Utilities Dell* [Ovládače a pomôcky Dell] obsahuje ovládače, ktoré boli nainštalované počas montáže počítača. Nosič *Drivers and Utilities Dell* použite na zavedenie všetkých požadovaných ovládačov. Podľa toho, z akého regiónu ste si počítač objednali, alebo či ste o nosič žiadali, nosiče *Dell Drivers and Utilities* a *Operačný systém* nemuseli byť s počítačom dodané.



Preinštalovanie systému Windows

Proces úplnej reinštalácie môže trvať 1 až 2 hodiny. Po preinštalovaní operačného systému musíte tiež opätovne nainštalovať ovládače zariadení, antivírusový program a ďalší softvér.

 **POZNÁMKA:** Váš počítač môže, alebo nemusí mať optickú jednotku. Pre vykonanie postupov, ktoré sa týkajú médií, použite externú optickú jednotku alebo akékoľvek externé pamäťové zariadenie.

1. Uložte a zatvorte všetky otvorené súbory a ukončíte všetky otvorené programy.
2. Vložte nosič *Operačný systém*.
3. Kliknite na tlačidlo **Skončiť**, ak sa zobrazí hlásenie **Nainštalovať Windows**.
4. Počítač reštartujte.
5. Hneď po zobrazení loga DELL stlačte kláves <F2>.

Obnovenie operačného systému

-  **POZNÁMKA:** Ak čakáte pridlho a zobrazí sa logo operačného systému, vyčkajte, kým neuvidíte pracovnú plochu Microsoft® Windows®. Potom vypnite počítač a pokúste sa znovu.
 -  **POZNÁMKA:** Nasledujúci krok zmení poradie zavádzania systému len jednorazovo. Počas nasledujúceho spustenia bude počítač zavádzať systém podľa zariadení definovaných v programe nastavenia systému.
6. Keď sa zobrazí zoznam zavádzacích zariadení, zvýraznite **Jednotku CD/DVD/CD-RW** a stlačte <Enter>.
 7. Stlačte ľubovoľný kláves pre **Zavedenie z disku CD**. Riad'ťe sa pokynmi na obrazovke a dokončite inštaláciu.

Získanie pomoci

Ak sa vyskytne problém s počítačom, môžete ho diagnostikovať a odstrániť vykonaním nasledujúcich krokov:

1. Prečítajte si časť „Riešenie problémov“ na strane 29 kde nájdete informácie a postupy týkajúce sa problému, ktorý sa vyskytol vo vašom počítači.
2. Pozri „Dell Diagnostics“ [Diagnostika Dell] na strane 39, kde sú uvedené postupy, ako spustiť nástroj Dell Diagnostics.
3. Vyplňte „Diagnostický kontrolný zoznam“ na strane 56.
4. Ako pomôcku pri inštalácii a odstraňovaní problémov použite rozsiahlu škálu online služieb technickej podpory spoločnosti Dell (support.dell.com). Podrobnejší zoznam služieb technickej podpory Dell nájdete v časti „Online služby“ na strane 53.
5. Ak predchádzajúce kroky nevyriešili problém, prečítajte si časť „Skôr než zavoláte“ na strane 56 a potom časť „Ako kontaktovať spoločnosť Dell“ na strane 57.

 **POZNÁMKA:** Zavolajte na oddelenie technickej podpory spoločnosti Dell z telefónu, ktorý sa nachádza v blízkosti počítača, aby vám pracovník oddelenia technickej podpory mohol asistovať pri vykonaní akýchkoľvek potrebných postupov.

 **POZNÁMKA:** Systém expresného servisného kódu Dell nemusí byť dostupný vo všetkých krajinách.

Po výzve automatizovaného telefónneho systému spoločnosti Dell zadajte kód expresnej služby, aby vás systém presmeroval na príslušný technický personál. Ak nemáte expresný servisný kód, otvorte priečinok **Príslušenstvo Dell**, dvakrát kliknite na ikonu **Expresný servisný kód** a postupujte podľa pokynov.

 **POZNÁMKA:** Niektoré zo služieb uvedených nižšie nie sú vždy dostupné na všetkých miestach mimo kontinentálneho územia Spojených štátov. Požiadajte telefonicky miestneho zástupcu spoločnosti Dell o informácie o dostupnosti.

Technická podpora a zákaznicke služby

Oddelenie technickej podpory spoločnosti Dell je k dispozícii na zodpovedanie vašich otázok týkajúcich sa hardvéru Dell. Personál oddelenia technickej podpory používa počítačové diagnostické nástroje na poskytovanie rýchlych a správnych odpovedí.

Ak sa chcete obrátiť na oddelenie technickej podpory spoločnosti Dell, prečítajte si „Skôr než zavoláte“ na strane 56 a potom si prečítajte kontaktné informácie platné pre váš región, alebo navštívte webovú lokalitu **support.dell.com**.

DellConnect™

DellConnect je jednoduchý nástroj prístupný on-line, ktorý umožňuje zástupcovi servisu a technickej podpory spoločnosti Dell pristupovať do vášho počítača prostredníctvom širokopásmového pripojenia, diagnostikovať problém a odstrániť ho pod vaším dohľadom. Ďalšie informácie nájdete na webovej lokalite www.dell.com/DellConnect.

Online služby

Informácie o výrobkoch a službách spoločnosti Dell nájdete v týchto webových sídlach:

- www.dell.com
- www.dell.com/ap (iba Ázia a Tichomorská oblasť)
- www.dell.com/jp (iba Japonsko)
- www.euro.dell.com (iba Európa)
- www.dell.com/la (Latinská Amerika a Karibik)
- www.dell.ca (iba Kanada)

Prístup k technickej podpore spoločnosti Dell získate prostredníctvom nasledujúcich webových sídiel a e-mailových adries:

Webové sídla technickej podpory spoločnosti Dell

- support.dell.com
- support.jp.dell.com (iba Japonsko)
- support.euro.dell.com (iba Európa)

E-mailové adresy oddelenia technickej podpory spoločnosti Dell

- mobile_support@us.dell.com
- support@us.dell.com
- la-techsupport@dell.com (iba Latinská Amerika a Karibik)
- apsupport@dell.com (iba Ázia a Tichomorská oblasť)

E-mailové adresy oddelenia marketingu a predaja spoločnosti Dell

- apmarketing@dell.com (iba Ázia a Tichomorská oblasť)

Získanie pomoci

- **sales_canada@dell.com** (iba Kanada)

Anonymné FTP

- **ftp.dell.com**

Prihláste sa ako používateľ: `anonymous`
používateľ a ako heslo použijete svoju
e-mailovú adresu.

Automatizovaná služba stavu objednávky

Ak chcete skontrolovať stav objednaných produktov od spoločnosti Dell, navštívte webovú lokalitu **support.dell.com**, alebo zavolajte na automatizovanú službu stavu objednávky. Nahrávka si od vás vypýta informácie potrebné na lokalizovanie vašej objednávky a podanie hlásenia o nej. Telefónne číslo volania z vašej oblasti o problémoch týkajúcich sa vašej objednávky, pozrite v časti „Ako kontaktovať spoločnosť Dell“ na strane 57.

Ak máte problém s objednávkou (napr. chýbajúce diely, nesprávne diely alebo nesprávna fakturácia), obráťte sa na oddelenie zákazníckych služieb spoločnosti Dell. Keď voláte, majte svoju faktúru alebo dodací list poruke. Telefónne čísla, ktoré možno volať z vašej oblasti, nájdete v časti „Ako kontaktovať spoločnosť Dell“ na strane 57.

Informácie o výrobku

Ak potrebujete informácie o ďalších produktoch spoločnosti Dell, alebo chcete zadať objednávku, navštívte webovú lokalitu spoločnosti Dell na adrese **www.dell.com**. Ak chcete získať informácie o telefónnom čísle platnom pre váš región alebo hovoriť priamo s pracovníkom predaja, pozrite „Ako kontaktovať spoločnosť Dell“ na strane 57.

Vrátenie položiek na záručnú opravu alebo na dobropis

Pripravte si všetky položky, ktoré chcete vrátiť (či už na opravu alebo na dobropis):

1. Zavolajte do spoločnosti Dell, kde vám poskytnú autorizačné číslo vrátenia materiálu, ktoré čitateľne napíšete na vonkajšiu stranu krabice.
-  **POZNÁMKA:** Telefónne čísla, ktoré možno volať z vašej oblasti, nájdete v časti „Ako kontaktovať spoločnosť Dell“ na strane 57.
2. Priložte kópiu faktúry a list s uvedením dôvodu, pre ktorý tovar vraciate.
3. Priložte kópiu diagnostického kontrolného zoznamu (pozrite časť „Dell Diagnostics“ na strane 39) s vyznačením testov, ktoré ste vykonali, a chybovými hláseniami aplikácie Dell Diagnostics (pozrite „Dell Diagnostics“ na strane 39).

4. Ak vraciate tovar výmenou za peniaze, priložte všetko príslušenstvo patriace k vracanému tovaru (napájacie káble, softvér, príručky ap.).
5. Zariadenie, ktoré vraciate, zabaľte do pôvodného (alebo podobného) baliaceho materiálu.

 **POZNÁMKA:** Za zaplatenie prepravného zodpovedáte vy. Ste zodpovedný aj za poistenie vracaného produktu a súčasne znášate riziko jeho straty počas odoslania do spoločnosti Dell. Zásielky na dobierku sa neprijímajú.

 **POZNÁMKA:** Vracaný tovar, ktorý nespĺňa vyššie uvedené požiadavky, budú prijímacím miestom spoločnosti Dell odmietnuté a vrátené odosielateľovi.

Skôr než zavoláte

 **POZNÁMKA:** Keď budete telefonovať, pripravte si expresný servisný kód. Tento kód pomôže automatizovanému systému spoločnosti Dell efektívne presmerovať váš hovor. Systém vás taktiež môže požiadať o váš servisný štítok (spravidla sa nachádza na zadnej alebo spodnej strane počítača).

Nezabudnite vyplniť nasledujúci diagnostický kontrolný zoznam. Skôr než zavoláte do spoločnosti Dell, podľa možnosti počítač zapnite a volajte z telefónu pri počítači alebo v jeho blízkosti. Je možné, že vás vyzvú, aby ste pomocou klávesnice zadali určité príkazy, poslali podrobné informácie počas úkonov, alebo aby ste sa pokúsili vykonať niektoré nápravné kroky priamo na počítači. Majte pripravenú dokumentáciu k počítaču.

Diagnostický kontrolný zoznam

- Meno:
- Dátum:
- Adresa:
- Telefónne číslo:
- Servisný štítok (čiarový kód na zadnej alebo spodnej strane počítača):
- Kód expresnej služby:
- Autorizačné číslo vrátenia materiálu (ak bolo poskytnuté technickou podporou spoločnosti Dell):
- Operačný systém a verzia:
- Zariadenia:
- Rozširujúce karty:
- Ste pripojený k sieti? Áno/Nie
- Sieť, verzia a sieťové rozhranie:
- Programy a verzie:

Pozrite si dokumentáciu k operačnému systému, kde nájdete informácie o obsahu spúšťačích súborov systému. Ak je počítač pripojený k tlačiarne, každý súbor si vytlačte. V opačnom prípade si pred zatelefonovaním do spoločnosti Dell poznamenajte obsah každého súboru.

- Chybové hlásenie, zvukový signál alebo diagnostický kód:
- Popis problému a postupy, ktoré ste vykonali pri odstraňovaní problémov:

Ako kontaktovať spoločnosť Dell

Telefónne číslo platné pre zákazníkov v Spojených štátoch je 800-WWW-DELL (800-999-3355).

 **POZNÁMKA:** Ak nemáte aktívne pripojenie na internet, kontaktné informácie nájdete vo faktúre, dodacom liste, účtenke alebo v produktovom katalógu spoločnosti Dell.

Spoločnosť Dell ponúka niekoľko možností podpory a servisu on-line a telefonicky. Dostupnosť sa však odlišuje v závislosti od danej krajiny a výrobku a niektoré služby nemusia byť vo vašej oblasti dostupné.

Kontaktovanie spoločnosti Dell vo veci predaja, technickej podpory alebo služieb zákazníkom:

1. Navštívte webovú lokalitu **support.dell.com**.
2. Overte si svoju krajinu alebo oblasť v rozbaľovacom zozname **Výber krajiny/ oblasti** v spodnej časti stránky.
3. Kliknite na položku **Kontaktujte nás** na ľavej strane stránky.
4. V závislosti od vašej potreby zvolte odkaz na príslušnú službu alebo technickú podporu.
5. Vyberte vhodný spôsob kontaktovania spoločnosti Dell.

Vyhľadanie ďalších informácií a zdrojov

Ak potrebujete:

reinstalovať váš operačný systém.

spustiť na vašom počítači diagnostický program, reinstalovať systémový softvér pracovnej plochy, alebo aktualizovať ovládače vo vašom počítači a súbory Readme.

dozvedieť sa viac o svojom operačnom systéme, údržbe periférií, RAID, Internete, Bluetooth®, sieťovaní a e-maile.

Pozrite:

nosič Operačný systém.

nosič *Drivers and Utilities* [Ovládače a pomôcky].



POZNÁMKA: Aktualizácie ovládačov a dokumentácie možno nájsť na webovej stránke technickej podpory Dell™ na adrese **support.dell.com**.

Technologickú príručku Dell nainštalovanú na vašom pevnom disku.

Ak potrebujete:

rozšíriť váš počítač novou alebo ďalšou pamäťou alebo novým pevným diskom.
znovu nainštalovať alebo vymeniť opotrebovanú alebo chybnú časť.

nájsť informácie o správnej bezpečnostnej praxi pre váš počítač.

preskúmať Záručné informácie, Lehoty a podmienky (len v U.S.A.), Bezpečnostné pokyny, Informácie o predpisoch, Ergonomické informácie a Licenčnú zmluvu s konečným používateľom.

Pozrite:

Servisnú príručku na webovej stránke technickej podpory Dell **support.dell.com**.



POZNÁMKA: V niektorých krajinách otvorenie počítača a výmena jeho častí môže spôsobiť stratu vašej záruky. Skôr ako začnete niečo robiť vo vnútri vášho počítača skontrolujte si vaše záručné podmienky a zásady vracania výrobkov.

bezpečnostné a správne dokumenty, ktoré boli dodané s vaším počítačom a pozrite si tiež domovskú stránku zhody s predpismi na adrese

www.dell.com/regulatory_compliance.

Ak potrebujete:

nájsť svoju servisný štítok/kód expresného servisu — servisný štítok budete potrebovať pri identifikácii svojho počítača na stránke **support.dell.com** alebo pri kontakte s technickou podporou.

nájsť ovládače a súbory na stiahnutie.
prístup k technickej podpore a k pomocníkovi k produktu.

skontrolovať stav svojej objednávky nového nákupu.

nájsť riešenia a odpovede na bežné otázky.
vyhľadať informácie o najnovších aktualizáciách a technických zmenách vášho počítača alebo pokročilú technicko-referenčnú dokumentáciu pre technikov alebo skúsených používateľov.

Pozrite:

zadnú alebo spodnú časť vášho počítača.

webovú stránku technickej podpory Dell™ na adrese **support.dell.com**.

Technické údaje

Model systému

Dell™ Inspiron™ Mini 10

Táto časť prináša informácie, ktoré môžete potrebovať pri nastavovaní, aktualizácii ovládačov a modernizácii vášho počítača.

 **POZNÁMKA:** Ponuka sa môže líšiť podľa oblasti. Ďalšie informácie týkajúce sa konfigurácie vášho počítača získate kliknutím na tlačidlo **Štart** → **Pomoc a technická** podpora, potom zvolíte možnosť prezerania informácií o vašom počítači.

Procesor

Typ	Intel® Atom™
Cache 2. úrovne (L2)	512 MB
Taktovací kmitočet externej zbernice	533-MT/s (133 MHz)

Pamäť

Konektory	žiadne
Kapacity	1 GB a 2 GB
Typ pamäte	DDR2-800 (zbernica DDR pracuje len pri šírke pásma DDR2-533)
Konfigurácia pamäte je možná	1 GB, 2 GB

Technické údaje

Informácie o počítači

Systémová čipová sada	Intel LPIA (Low Power Intel Architecture) Poulsbo US15W
Šírka dátovej zbernice	64 bitov
Šírka zbernice DRAM	jednokanálová 64-bitová zbernica
Šírka adresnej zbernice procesora	32 bitov
Flash EEPROM	1 MB
Vnútorňý úložný priestor	2,5-palcový HDD SATA, 2,5-palcový HDD SSD
Prijímač TV	vnútorňý modul prijímača TV

Komunikácie

Typ modemu	externý USB modem V.92 56K
Rozhranie modemu	Univerzálna sériová zbernica (USB)
Sieťové rozhranie	10/100 Ethernet LAN na systémovej doske
Bezdrôtové rozhranie	WLAN, WiMax, WWAN/GPS (3G Mini-Card, kt. môže aktivovať 3G, GPS alebo obidve), bezdrôtová technológia Bluetooth®

Video

radič videa	Intel LPIA Poulsbo
videopamäť	systémová pamäť 8 MB (zdieľaná)
rozhranie LCD	LVDS

Zvuk

Typ audia	2-kanálové audio s vysokou rozlišovacou schopnosťou s voliteľným zvukom SRS Premium Sound™
Zvuková karta	ALC269
Stereo konverzia	24-bitová (analóg-digitál a digitál-analóg)

Zvuk

Vnútorne rozhranie	Audio Intel s vysokou rozlišovacou schopnosťou
Vonkajšie rozhranie	integrováný analógový mikrofón, integrováný analógový reproduktor
Reproduktor	dva reproduktory 1,0 W
Interný zosilňovač pre reproduktory	1,0 W na kanál
Ovládanie hlasitosti	riadené softvérovým programom

Technické údaje

Konektory

Zvuk	konektor mikrofónu, jeden stereo konektor pre slúchadlá/reproduktory, digitálny MIC s kamerovým modulom (voliteľný)
Mini-Card	dve zásuvky pre karty Mini Card úplnej veľkosti a jedna zásuvka pre polovičnú kartu Mini Card, polovičná zásuvka podporuje duálne rozhranie, celá zásuvka podporuje iba USB
Sieťové rozhranie	RJ45 port
USB	tri štvorkolíkové konektory kompatibilné s USB 2.0
Video	19-kolíkový konektor HDMI typu A

Displej

Typ	10,1-palcový WSVGA AG 10,1-palcový HD AG
<i>Rozmery:</i>	
Výška	222,72 mm (8,76 palca) WSVGA AG 222,73 mm (8,76 palca) HD AG
Šírka	125,28 mm (4,93 palca) WSVGA AG 125,22 mm (4,92 palca) HD AG
Uhlopriečka	255,52 mm (10,06 palca)
Maximálne rozlíšenie	1024 x 600 WSVGA AG 1366 x 768 HD AG
Snímkový kmitočet	60 Hz

Displej

Prevádzkový uhol	0° (zatvorený) až 135°
Jas	180 min 200 typ. cd/m ² (priem. 5 bodov) WSVGA AG 230 min 250 typ. cd/m ² (priem. 5 bodov) HD AG

Pozorovacie uhly:

Vodorovný	±40° (CR _≥ 10) typ. WSVGA AG ±60° (CR _≥ 10) typ. HD AG
Zvislý	+10° až +30° (CR _≥ 10) typ. WSVGA AG +50° (CR _≥ 10) typ. HD AG

Displej

Rozstup pixlov	0,2175 x 0,2175 mm WSVGA AG 0,16305 x 0,16305 mm HD AG
Ovládacie prvky	jas sa dá ovládať prostredníctvom klávesových skratiek (ďalšie informácie nájdete v <i>Technologickej príručke Dell</i>).

Klávesnica

Počet klávesov	82 (U.S.A. a Canada); 83 (Európa); 86 (Japonsko); 82 (Kórea)
----------------	---

Technické údaje

Kamera

Počet pixlov	1,3 megapixely
Rozlíšenie videa	320 x 240 ~ 1280 x 1024 (640 x 480 pri 30 f/s)
Diagonálny pozorovací uhol	66°

Dotykový panel

Rozlišovacia schopnosť v smere osí X/Y (grafický stolový režim)	240 cpi
<i>Veľkosť:</i>	
Šírka	78,5 mm (3,09 palca) v aktívnej oblasti snímača
Výška	obdĺžnik 38 mm (1,49 palca)

Napájací adaptér

Vstupné napätie	100–240 V AC
Vstupný prúd (maximálny)	1,0 A
Vstupný kmitočet	50–60 Hz
Výstupný výkon	30 W
Výstupný prúd	1,58 A (maximálne)
Menovité výstupné napätie	19,0 V DC
<i>Rozmery:</i>	
30 W (APD):	
Výška	59,2 mm (2,33 palca)
Šírka	34,0 mm (1,34 palca)
Hĺbka	85,0 mm (3,35 palca)
Hmotnosť (s káblami)	0,15 kg (0,33 lb)

Napájací adaptér

30 W (PI)	
Výška	70,0 mm (2,76 palca)
Šírka	36,0 mm (1,42 palca)
Hĺbka	78,0 mm (3,07 palca)
Hmotnosť (s káblami)	0,156 kg (0,34 lb)

Fyzikálne vlastnosti

Výška	25,3 až 28,0 mm (0,99 až 1,10 palca)
Šírka	261 mm (10,27 palca)
Hĺbka	182,5 mm (7,18 palca)
Hmotnosť (so 3-článkovou batériou):	1,30 kg (2,86 lb)
Konfigurovateľná na menej ako	

Prostredie počítača*Teplotný rozsah:*

V prevádzke	0° až 35 °C (32° až 95 °F)
Uchovávanie	-20° až 65 °C (-4° až 149 °F)

Relatívna vlhkosť (maximálna):

V prevádzke	10% až 90% (nekondenzujúca)
Uchovávanie	5% až 90% (nekondenzujúca)

*Maximálne vibrácie (použitie náhodného
vibračného spektra, ktoré simuluje
používateľské prostredie):*

V prevádzke	0,66 GRMS
Mimo prevádzky	1,3 GRMS

Prostredie počítača

Maximálny náraz (v prevádzke – meraný pomocou nástroja Dell Diagnostic inštalovaného na pevný disk a polovičným sínusovým impulzom s trvaním 2 ms; mimo prevádzky – meraný s pevným diskom v polohe so zaparkovanými hlavami a polovičným sínusovým impulzom s trvaním 2 ms):

V prevádzke 110 GRMS

Mimo prevádzky 160 GRMS

Register

Č

čipová sada **62**

D

dáta, zálohovanie **28**

DellConnect **53**

Dell Factory Image Restore **42**

Diagnostický kontrolný zoznam **56**

E

elektrické rozvodky, používanie **6**

e-mailové adresy

na technickú podporu **53**

e-mailové adresy podpory **53**

energia

uchovanie **27**

H

hľadanie ďalších informácií **58**

I

ISP

Internet Service Provider **10**

K

káblová sieť

sieťový kábel, pripojenie **7**

kontaktovanie spoločnosti Dell on-line **57**

L

lokality technickej podpory

celosvetovo **53**

M

možnosti reinštalácie systému **42**

N

nastavenie, skôr než začnete **5**

O

Obnovenie systému **42**

obnovenie výrobného obrazu **46**

odoslanie výrobkov

na vrátenie alebo opravu **55**

ovládače a stiahnuteľné súbory **60**

P

počítač, nastavenie **5**

podpora pamäti **61**

pomoc

získanie pomoci a technickej podpory **51**

poškodenie, prevencia **5**

preinštalovanie systému Windows **42**

prihlasovanie FTP, anonymné **54**

pripojenie

k internetu **10**

pripojenie na bezdrôtovú sieť **29**

pripojenie na internet **10**

pripojenie na sieť

oprava **30**

prispôsobenie

vaše energetické nastavenia **27**

problémy, riešenie **29**

problémy s hardvérom

diagnostika **39**

problémy s napájaním, riešenie **30**

problémy so softvérom **32**

problémy s pamäťou

riešenie **31**

procesor **61**

produkty

informácie a zakúpenie **54**

prúdenie vzduchu, umožnenie **5**

R

- riešenie problémov **29**
- rozširujúca zbernica **62**
- rýchlosť siete
 - testovanie **29**

S

- sieťový adaptér
 - rozmery a hmotnosť **66, 67**
- softvérové funkcie **26**
- Sprievodca riešením problémov s hardvérom **38**
- stav objednávky **54**
- Stredisko technickej podpory spoločnosti Dell **35**
- Systemové hlásenia **36**

T

- technická podpora **52**
- technické údaje **61**
- telefonovanie so spoločnosťou Dell **56**

U

- úspora energie **27**

V

- vetranie, zabezpečenie **5**
- vrátenie v záruke **55**

W

- webová lokalita technickej podpory Dell **60**
- Windows, preinštalovanie **42**
- Windows Vista®
 - preinštalovanie **49**
 - Sprievodca kompatibilitou programu **33**
- Windows XP **33**

Register

Z

zákaznícky servis **52**

zálohy

vytváranie **28**

zdroje, vyhľadávanie ďalších **58**